

Digitales Bedienfeld für den elektrisch höhenverstellbaren Schreibtisch

Installationsanleitung & Bedienungsanleitung

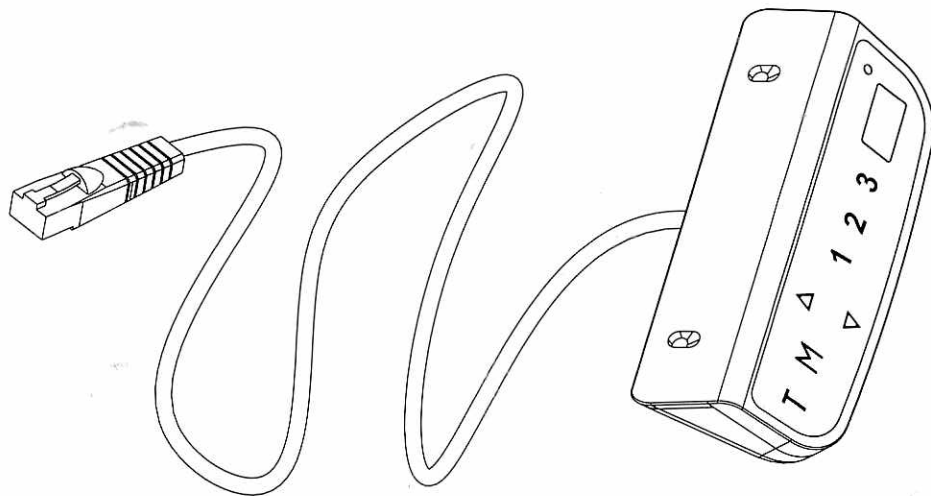

Model: CT08

1

Bedienpanel

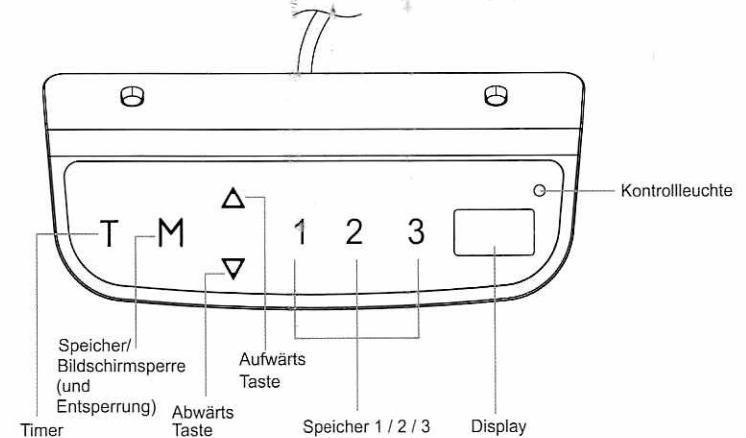

Hinweis: Bei erster Benutzung bitte zuerst den Reset durchführen.

Aktivieren Sie das System: Berühren Sie den Bildschirm. "---" erscheint auf dem Display. Halten Sie dann die Taste "M" 3 Sekunden lang gedrückt. Die aktuelle Höhe wird angezeigt und Sie können das System bedienen.

Reset-Modus: Um den Schreibtisch in seine Startposition zurücksetzen, drücken Sie bitte die Up- und Down-Tasten gleichzeitig und halten Sie die Tasten weiterhin gedrückt. "57" erscheint im Display. Der Schreibtisch wird sich nach unten bewegen und dann ein wenig nach oben fahren. (Stellen Sie sicher, dass Sie die Tasten während des Vorgangs nicht loslassen.) Nachdem die Bewegung gestoppt wurde, wird das System erfolgreich in die Startposition zurückgesetzt. Nun können Sie die Tasten loslassen.

Höheneinstellung: Halten Sie die Aufwärts-Taste gedrückt, um den Schreibtisch anzuheben. Drücken und halten Sie die Abwärts-Taste, um den Schreibtisch zu senken.

Bildschirm sperren/entsperren:

- **Automatische Verriegelung:** Wenn länger als 1 Minute keine Aktionen durchgeführt werden, wird der Bildschirm automatisch gesperrt und auf der Anzeige erscheint "---".
- **Entsperren:** Drücken "M"; für 3 Sekunden und auf der Anzeige erscheint die aktuelle Höhe.
- **Manuell sperren:** Drücken Sie "M" für 3 Sekunden und auf der Anzeige erscheint "---".

Hinweis: Für die CT-08 Steuerung ist die automatische Bildschirmsperrefunktion standardmäßig eingeschaltet. Zum Ändern auf Manuell siehe "TEIL 3 - Benutzerdefinierte Programmieranleitung" und ändern Sie die Einstellung der Bildschirmsperre.

Timer: Der Timer soll den Benutzer auffordern, nach einer bestimmten Zeit aufzustehen. Drücken Sie die Taste "T", um den Zeitraum einzustellen. Im Display blinkt „0,5 h“. Jedes Drücken der Taste "T" führt zu einer Erhöhung um weitere 30 Minuten. Die maximale Zeiteinstellung beträgt 2 Stunden. Wenn das Display nicht mehr blinkt, ist der Zeitraum erfolgreich eingestellt. Und die Kontrollleuchte oben rechts auf dem Bedienpaneel leuchtet auf. Wenn die eingestellte Zeit abgelaufen ist, ertönt ein akustisches Signal, um die Benutzer zu erinnern. Der Timer schaltet sich nach fünf Pieptönen automatisch aus. Um den Timer abzubrechen, drücken Sie die Taste "T" fünf Mal, bis das Display die aktuelle Höhe anzeigt und die Kontrollleuchte aus ist.

Speichereinstellung: Stellen Sie den Schreibtisch auf Ihre gewünschte Position ein. Drücken Sie die "M" -Taste, dann erscheint "S-" auf dem Display. Drücken Sie "1", "2" oder "3". Der Speicher wurde erfolgreich eingerichtet. Sie können bis zu drei verschiedene Höhen speichern, indem Sie den Vorgang wiederholen. Durch Drücken einer der drei Tasten fährt der Tisch in die gespeicherte Position. Sie können die Fahrt mit dem Drücken einer beliebigen Taste unterbrechen.

Maßeinheit ändern (cm / Zoll): Drücken Sie "T" für acht Sekunden. Der Summer piepzt zweimal beim Wechsel von cm zu Zoll (inch). Beim Wechsel Zoll zu cm piepzt er einmal.

Energiesparmodus: Wurde für 10 Minuten keine Aktion am Bedienteil ausgeführt, so geht das System in den Energiesparmodus über. Durch eine Berührung des Bildschirms wird das Bedienteil wieder aufgeweckt.

2

Fehlerbehebung



Diese Reparaturanleitung soll Ihnen helfen, kleinere Probleme zu erkennen und zu lösen, die durch den ungewöhnlichen Betrieb des elektrischen Systems unseres Sitz-Steh-Tisches verursacht werden. Bei weiteren Fragen wenden Sie sich bitte an den Kundensupport Ihres Händlers.

Fehler	Beschreibung	Fehler	Beschreibung
E01/E07	Eine Überlastung ist aufgetreten. Trennen Sie den Tisch für 30 Sekunden vom Stromnetz.	E12/E22	Eine Überlastung ist aufgetreten. Trennen Sie den Tisch für 30 Sekunden vom Stromnetz.
HOT	Das System ist überhitzt. Lassen Sie den Schreibtisch circa 18 Minuten abkühlen.	E13/E23	Motorkabel beschädigt. Überprüfen Sie die Motorkabel, Fehler E13 gehört zu M1, Fehler E23 zu M2. Bei Beschädigung müssen die Kabel ausgetauscht werden.
E02	Unterschiedliche Höhe der Beine, bitte einen Reset durchführen.	E14/E24	Motorkabel gebrochen. tauschen Sie die Motorkabel, Fehler E13 gehört zu M1, Fehler E23 zu M2.
E04	Bedieneinheit nicht verbunden. Strom ausstecken, Kabelverbindungen prüfen, Strom wieder anschließen.	E15/E25	Kurzschluss, tauschen Sie die Motoren. Fehler E15 gehört zu Motor M1, Fehler E25 zu Motor M2.
E05	Anti-Kollisions-System wurde aktiviert. Bitte räumen Sie Hindernisse aus dem Weg.	E16/E26	Überlastung der Motoren, bitte Gewicht entfernen und anschließend Reset durchführen.
E06	Elektronik Problem. Trennen Sie den Tisch für 30 Sekunden vom Stromnetz.	E17/E27	Der Tisch fährt in die falsche Richtung. Überprüfen Sie bitte die Verbindungen, M1 bei E17 und M2 bei E27.
E08	<ul style="list-style-type: none"> • Anti-Kollisions-System wurde aktiviert. Bitte räumen Sie Hindernisse aus dem Weg. • Die Steuerungseinheit wurde falsch angebracht. Bitte überprüfen Sie, ob sie korrekt festgeschraubt wurde so wie in der Anleitung angegeben. Weiterhin muss die Steuerungseinheit waagrecht angebracht sein. • Die Kabel haben an der Steuerungseinheit gezogen. Bringen Sie die Kabel bitte so an, dass keine Zug auf die Steuerungseinheit wirken kann. 	E18/E28	Überlastung des Tisches, bitte Übergewicht vom Tisch entfernen.
		E42	Speicherfunktionsfehler, bitte Tisch vom Stromnetz trennen, sollte der Fehler bestehen bleiben Steuerungseinheit austauschen.
E11/E21	Verbindungsproblem der Motorkabel. Bitte prüfen Sie die Steckverbindung M1 bei Fehler E11 und M2 bei Fehler E21.	E43	Sensor Defekt des Anti-Kollisions-Systems. Bitte Steuerungseinheit austauschen.

3

Benutzerdefinierte Programmierung

Tasten Funktionen:

- Einstellung
- Einstellung
- M** Bestätigen /Weiter /Speichern
- T** Zurück /Löschen

	s-1	s-2	s-3	s-4	s-5	s-6	s-7
	Anpassen der min. Höhenbegrenzung (62~118cm/24.4"~46.4")	Anpassen der max. Höhenbegrenzung (72~128cm/28.3"~50.4")	Einstellen der Anti-Kollisions-Empfindlichkeit aufwärts (Level 0~Level 8)	Einstellen der Anti-Kollisions-Empfindlichkeit abwärts (Level 0~Level 8)	Einstellen der Gyro-Sensor Sensitivität (Level 0~Level 8)	Höhenanpassung durch Eingabe der Tischdicke (0~5cm/0~1.9")	Einstellen der Bildschirm Sperrfunktion (0:Aus/1:An)
Step 1:Vorbereitung	Drücken Sie "M" und "T" gleichzeitig für 5s, der Summer ertönt einmal und "S-1" wird angezeigt. Sie haben das Einstellungs Menü erfolgreich aufgerufen. Durch Drücken von „Hoch/Runter“ können Sie von „S-1“ bis „S-7“ wechseln. Der Einstellvorgang wird automatisch beendet, wenn 10 Sekunden lang keine Aktion durchgeführt wird.						
Step 2:Programmierung	„S-1“ wählen, danach „M“ drücken. Die momentane minimale Höhe wird angezeigt (62.0 als Standard). Mit „Hoch/Runter“ die gewünschte Höhe einstellen.	„S-2“ wählen, danach „M“ drücken. Die momentane maximale Höhe wird angezeigt (128 als Standard). Mit „Hoch/Runter“ die gewünschte Höhe einstellen.	„S-3“ wählen, danach „M“ drücken. Die momentane Anti-Kollisions Sensitivität wird angezeigt (4 als Standard). Mit „Hoch/Runter“ das gewünschte Level einstellen.	„S-4“ wählen, danach „M“ drücken. Die momentane Anti-Kollisions Sensitivität wird angezeigt (4 als Standard). Mit „Hoch/Runter“ das gewünschte Level einstellen.	„S-5“ wählen, danach „M“ drücken. Die momentane Anti-Kollisions Sensitivität wird angezeigt (4 als Standard). Mit „Hoch/Runter“ das Level einstellen.	„S-6“ wählen, danach „M“ drücken. Die momentane Dicke der Tischplatte wird angezeigt (0.0 als Standard). Mit „Hoch/Runter“ die gewünschte Dicke einstellen.	„S-7“ wählen, danach „M“ drücken. Die momentane Einstellung der Bildschirmsperre wird angezeigt (1 - Sperre aktiv). Mit „Hoch/Runter“ die Funktion deaktivieren.
Step 3:Speichern	Drücken Sie „M“ zum Speichern. „L-S“- erfolgreich „L-F“- fehlerhaft	Drücken Sie „M“ zum Speichern. „H-S“- erfolgreich „H-F“- fehlerhaft	Drücken Sie „M“ zum Speichern. „S-S“- erfolgreich „S-F“- fehlerhaft	Drücken Sie „M“ zum Speichern. „S-S“- erfolgreich „S-F“- fehlerhaft	Drücken Sie „M“ zum Speichern. „S-S“- erfolgreich „S-F“- fehlerhaft	Drücken Sie „M“ zum Speichern. „T-S“- erfolgreich „T-F“- fehlerhaft	Drücken Sie „M“ zum Speichern. „A-S“- erfolgreich „A-F“- fehlerhaft

Hinweis:

- Sie können die nicht gespeicherten Einstellungen mit der Taste "T" wieder rückgängig machen oder Sie warten 8 Sekunden bis das Display wieder die Höhe des Tisches anzeigt.
- Die max./min. Höhenbegrenzungen beinhalten nicht die Dicke der Tischplatte.